

## EPSON - création d'un papier personnalisé sur Epson Serie P7500/P9500

Certains média spécifiques nécessite une calibration particulière sur les Epson serie P afin d'obtenir un résultat de qualité.

### 1 - Epson Media Installer

Tout d'abord il va falloir créer un nouveau média à l'aide du logiciel Epson Media Installer.

Dans ce logiciel vous pouvez importer , créer ou dupliquer un média existant. La plupart du temps il est plus simple de partir d'un média existant et de le dupliquer

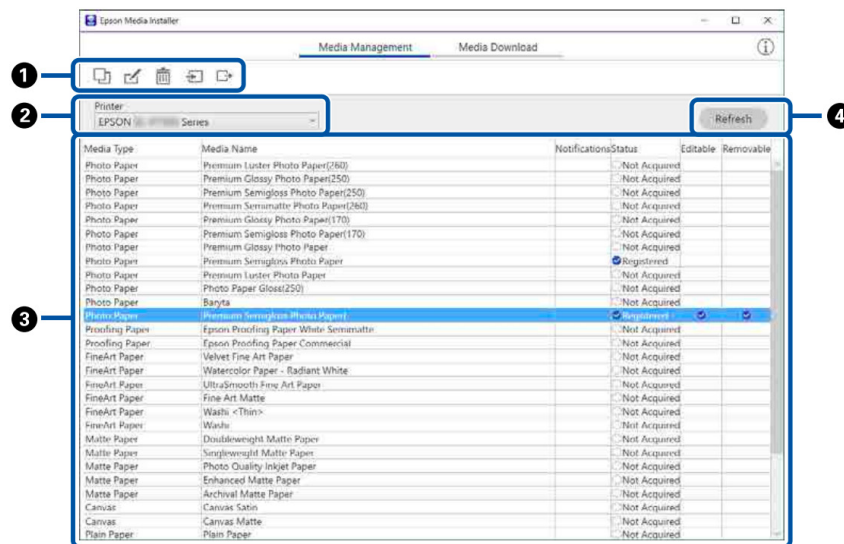

La zone 1 vous permet de créer ou dupliquer un média

La zone 2 permet de sélectionner l'imprimante

La zone 3 la liste des médias disponibles

Une fois créée, vous éditez le média, une série de paramètre est disponible:

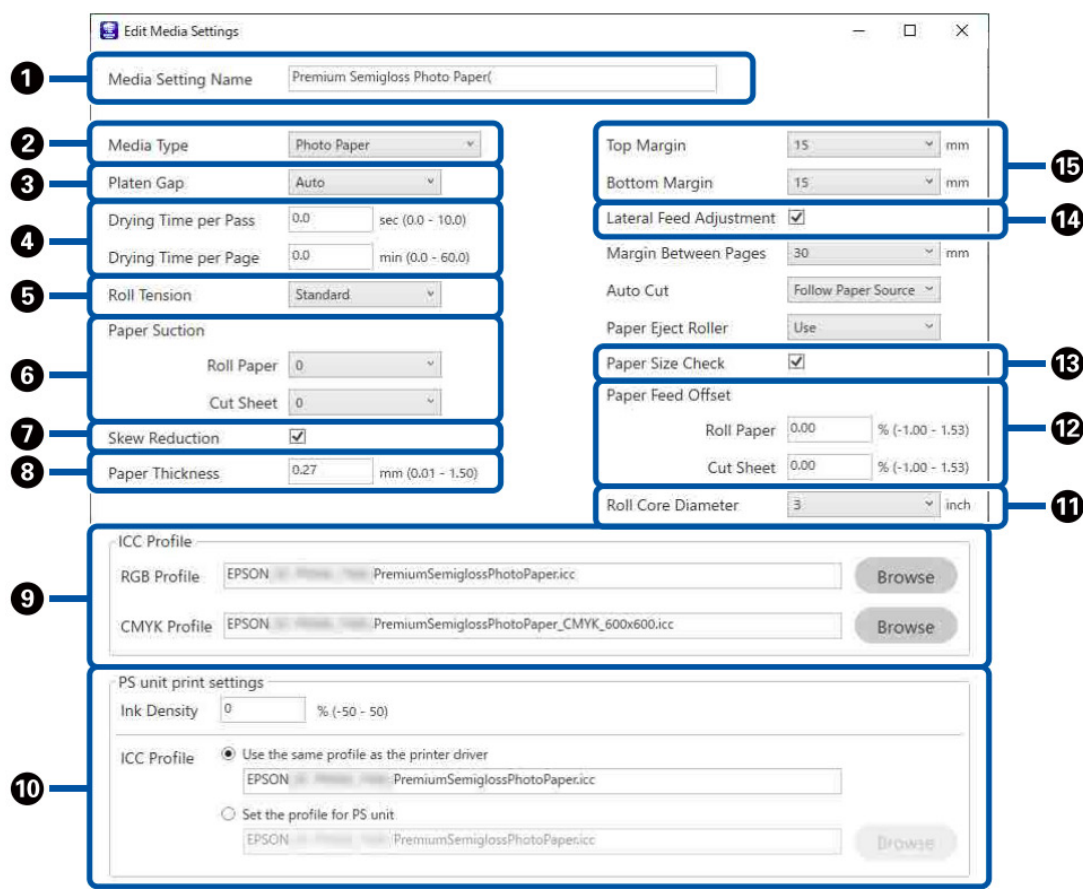

- Modifiez le **nom du média** (1)
- Ajustez le type de **média de référence** (2) : sélectionner le média le plus proche de celui que vous voulez ajuster
- **Platern gap** (3) : permet d'ajuster la hauteur des têtes si besoin. Si la tête frotte sur le média il convient d'augmenter cette valeur.
- Vous pouvez ajuster la **tension** (5) et l'**aspiration** (6). Ces paramètres sont à ajuster si le média gondole ou n'est pas plaqué sur la zone d'impression. Dans le doute laisser par défaut
- Entrez l'**épaisseur du média** (8) si vous la connaissez
- Les autres paramètres sont des paramètres avancés qui ne sont utilisés que dans certains cas précis, vous pouvez les ignorer.

Synchroniser le média ainsi créé avec l'imprimante



## 2 - Réglages du média

Il est nécessaire d'ajuster l'avance média et l'alignement des têtes.

Aller dans le menu **Paramètres Papier -> Rouleau papier -> Réglages de l'impression**

### 2-1 - Réglage Alim Papier

Il faut tout d'abord choisir si vous voulez privilégier la qualité **ou** la longueur de l'impression.

#### Si vous optez pour : Qualité d'abord

Lancer l'impression et choisir ensuite le motif qui parait le plus net et rentrer sur le panel le chiffre correspondant (ici 0) :

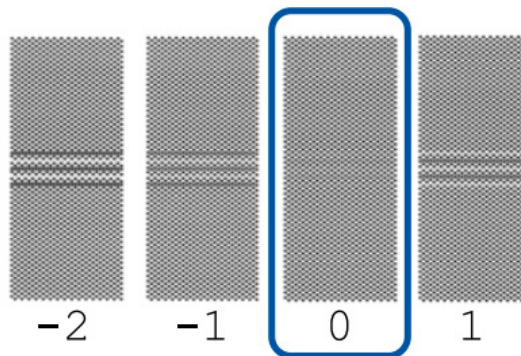

#### Si vous optez pour : Précision de la longueur d'abord

Lancer l'impression. Cela va imprimer deux croix. Mesurer la distance entre les 2 croix à l'aide d'un régllet gradué avec un pas de 0.5 mm. Rentrer la valeur sur le panel.

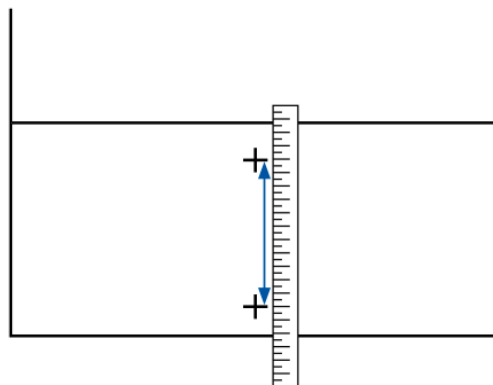



## 2-2 - Alignement des têtes

Toujours dans le même menu **Paramètres Papier -> Rouleau papier -> Réglages de l'impression** lancer l'alignement des têtes

Deux alignements sont disponibles : alignement unidirectionnel et bidirectionnel. Les 2 réglages doivent être effectués.

### Alignement Unidirectionnel

Lancer l'impression et ensuite pour chaque motif , repérer le plus uniforme et entrer la valeur sur le panel

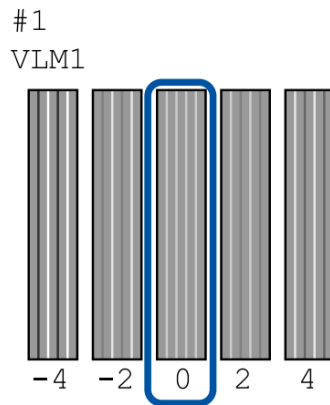

Note : le motif se répète sur la largeur . Si des différences apparaissent en fonction du positionnement faire la moyenne des valeurs

### Alignement Bidirectionnel

Lancer l'impression et ensuite pour chaque motif , repérer la valeur où les 2 lignes sont parfaitement superposées. Ensuite entrer la valeur sur le panel.

